

# Service Bulletin

Peugeot Kisbee 50cc 2-takt	
NUMMER	: PE18-001
DATO	: 29-01-2018
SIDE	: 1 AF 1

EMNE	: Kontrol af stel og montering af stelforstærkning
MODEL	: Peugeot Kisbee 50cc 2-takt
REFERENCE	: Fra stelnr. VGAK1AFAA0J000424 til VGAK1AFAA0J000543

Peugeot fabrikken har af sikkerhedsmæssige årsager valgt at alle scootere af modellen Kisbee med 50ccm 2-takt motor skal indkaldes til kontrol af eventuelle revne dannelser på stel og svejsninger ved motorophæng. Observeres der ingen revner skal der monteres et stelforstærkningskit. Observeres der revner skal der monteres et nyt stel samt stelforstærkningskit.

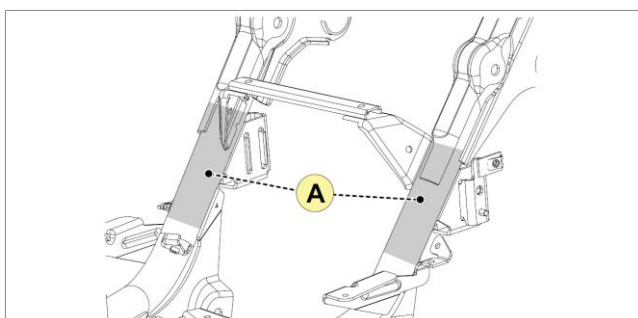

Kontrolområde

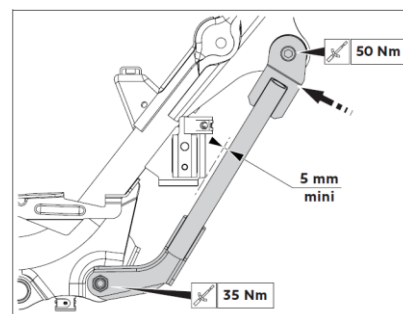

Stelforstærkningskit

## Solgte køretøjer eller nye køretøjer på forhandler lager:

Forhandler bedes kontakte kunden og indkalde køretøjet til kontrol. Stelforstærkningskit sendes automatisk til jer. Hvis stellet skal udskiftes, bedes i kontakte serviceafdelingen. Efter endt arbejde bedes i udfylde en reklamationsrapport.

## Fabriksnye køretøjer fra C. Reinhardt lager:

Når nye køretøjer modtages medfølger der et stelforstærkningskit som skal monteres. Efter endt arbejde bedes i udfylde en reklamationsrapport.